

取扱説明書 Operation Manual

モデル Model: SC-TD08

名称: スターリングクーラー 08

Name: Stirling Cooler 08



ツインバード工業株式会社
TWINBIRD CORPORATION



ツインバード工業株式会社 TWINBIRD CORPORATION

<http://fpsc.twinbird.jp>

1. 輸出規制について

Restriction of Export

スターリング冷凍機は以下の日本の輸出規制が適用されます。
日本から輸出される場合は、経済産業大臣の許可が必要となります。
また、輸出先から再輸出する際は、その国の輸出規制に従って下さい。

該当項目:「光検出器の冷却器」

<貨物>

輸出令別表1:10 項(2)号

貨物等省令:第9条1項六号ロ(一)

もし、輸出を希望する場合は、事前に弊社SC営業部にお問い合わせください。
なお、この適用は2019年11月現在であり、法令は改正されることがあります。

The following regulations shall apply to Stirling Cooler and permission for export by the Ministry of Economy, Trade and Industry is required before exporting Stirling coolers from Japan for abroad.

- Foreign Exchange and Foreign Trade Law-section 1 of article 48.
- Foreign Exchange and Foreign Trade Law-section 1 of article 67.
- Export Trade Control Ordinance-section 2 of article 8.

If you wish to export our Products from Japan for abroad, please contact us prior to exporting.

The above regulations were applied at the time of November 2019. Laws and regulations may be revised according to the legal revisions.



ラインバード工業株式会社 TWINBIRD CORPORATION

<http://fpsec.twinbird.jp>

2. 警告及び注意 Warning and Caution

- (1) スターリングクーラー(Free Piston Stirling Cooler, FPSC)はDC24V専用です。DC12VあるいはAC100～240V等、他の電圧では使用しないでください。故障の原因となります。

The Stirling cooler (Free Piston Stirling Cooler, FPSC) must be used with a 24 V DC power source. Internal damage can result from operating this Stirling cooler directly with any input voltage other than 24 V DC.

- (2) 駆動基板の接続の際には、逆接続や隣接端子との短絡をしないでください。故障の原因となります。

When connecting the Drive PCB, do not make a reverse connection or short-circuit with adjacent terminals. It could cause Drive PCB broken.

- (3) 0～35℃の環境でご使用ください。これ以外ですと、故障の原因となります。

The Stirling cooler is designed for use in ambient temperatures between 0 - 35 deg. C.

Internal damage could result from operating the Stirling cooler outside this temperature range.

- (4) 吸熱部の許容温度範囲は-100～-20℃です。冷えすぎないように吸熱量を調節してください。また、ヒーターなどで加熱しないで下さい。故障の原因となります。

The cold side of the Stirling cooler should be maintained between -100 and -20 deg. C. Operation outside of this temperature range could result in internal damage to the Stirling cooler. To avoid the possibility of damaging to internal parts by overheating the Stirling cooler, do not apply heating elements directly to the cold side.

- (5) 放熱フィンをお取り扱いの際は事故やけがにご注意ください。また、放熱フィンの変形、破損にご注意ください。

Use caution when handling the Heat Reject Fin assembly to prevent damage or injury. Inspect the Heat Reject Fin assembly for deformity or breakage before use.

- (6) スターリングクーラーから異音が発生したときは、出力設定電圧を調整してFPSCへの出力を抑えてください。それでも異音が発生する場合は、弊社までお問い合わせください。

Reduce the output setting of the Stirling cooler if unusual noises are observed coming from inside the pressure vessel. Please contact Twinbird if the reduced output setting does not eliminate the unusual noises.

- (7) スターリングクーラーに強い衝撃を与えないで下さい。故障の原因となります。

Avoid subjecting the Stirling cooler to excessive shock. It could cause internal damage.

- (8) スターリングクーラーや基板に水をかけないでください。故障の原因となります。

Direct exposure of the Stirling cooler and PCB to water could cause electrical failure.

- (9) スターリングクーラーや基板をストーブや火気の近くに近づけないで下さい。故障の原因となります。

Direct exposure of the Stirling cooler and PCB to fire or excessive heat could cause internal damage.

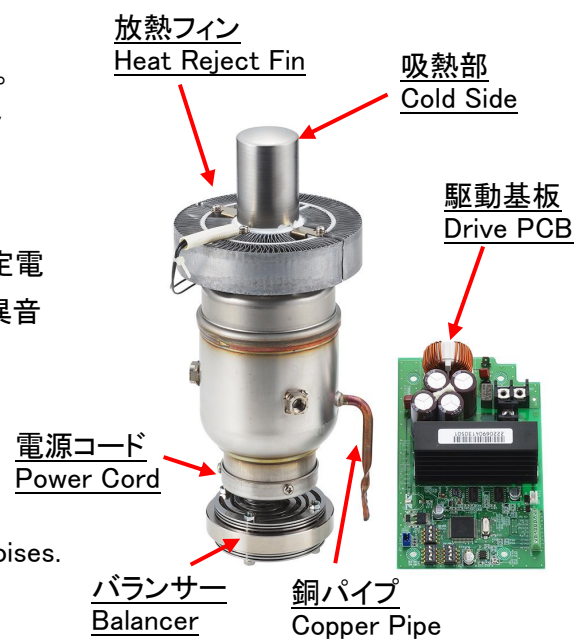

SC-TD08 スターリングクーラー 08
SC-TD08 Stirling Cooler 08



ラインバード工業株式会社 TWINBIRD CORPORATION

<http://fpsc.twinbird.jp>

- (10)スターリングクーラーを火の中に放り込まないで下さい。内部のガスが膨張し、爆発する恐れがあります。

Warning: Placing the Stirling cooler into fire or excessive heat could cause expansion of the contained gas and explosion.

- (11)コードを強く引っ張らないで下さい。断線し、故障の原因となります。

Do not put excessive strain on the electrical cords. It could cause damage to the wire and cause the Stirling cooler stop operating.

- (12)スターリングクーラーの放熱フィンや基板の部品は、運転中及び停止直後は高温になっていることがあります。素手で触わないでください。火傷の恐れがあります。

To avoid the danger of burns, avoid touching the heat reject fin and certain parts on PCB with your bare hands during or immediately after operation.

- (13)スターリングクーラーの吸熱部及びその周辺は、運転中及び停止直後は低温になっています。素手で触わないでください。凍傷の恐れがあります。

To avoid the danger of frostbite, avoid touching the cold side and its immediate surroundings with your bare hands during or immediately after operation.

- (14)スターリングクーラーの吸熱部及びその周辺は、霜や露がつかないように断熱してください。また、単体での動作確認などで霜や露が付着した場合は、運転を停止させた後にやわらかい布などでふき取ってください。着霜や結露は冷却能力の低下につながり、融けた霜や露が電源コードやバルンサーに流れ落ちると、電気回路がショートして故障したり、腐食の原因になったりしますので、十分ご注意ください。バルンサーが腐食すると、異常振動、異常音が発生したり、バルンサーが破損したりすることがあります。

Please provide thermal insulation around cold side to prevent frost and dew condensation. If conditions require that you need to operate the Stirling cooler without thermal insulation, the cold side may develop a coating frost or water. If this occurs, please clean the cold side with a soft cloth. Having frost or condensation on the cold side surface can cause an apparent reduction of cooling capacity. Also, if water drips down on a power cord or balancer as it defrosts, it could cause a short circuit or corrosion. Unusual vibration or noise of the Stirling cooler, or the breakage of the balancer can be caused by the corrosion of the balancer.

- (15)スターリングクーラーの吸熱部は薄いステンレス板で形成されており、内部は精密構造になっておりますので、熱交換器の取り付けの際など吸熱部に強い力を加えないで下さい。故障の原因となります。

Failure of the Stirling cooler could result from subjecting the cold side to a strong force. It is made of thin stainless steel sheet surrounding a precision structure.

- (16)廃棄の際は 1/4 インチ パージングバルブを用いて、銅パイプより内部のガスを抜いた後、各国法規に則って廃棄して下さい。また、ガスを抜く際には開放空間にて作業して下さい。

When you intend to scrap the Stirling cooler, discharge internal gas from the cooler pipe by using 1/4 inch purging valve and then treat based on each country regulation. Also please work in the release space when pulling the gas out.



ラインバード工業株式会社 TWINBIRD CORPORATION

<http://fpsc.twinbird.jp>

3. 仕様 Specification

3.1 外観 Exterior

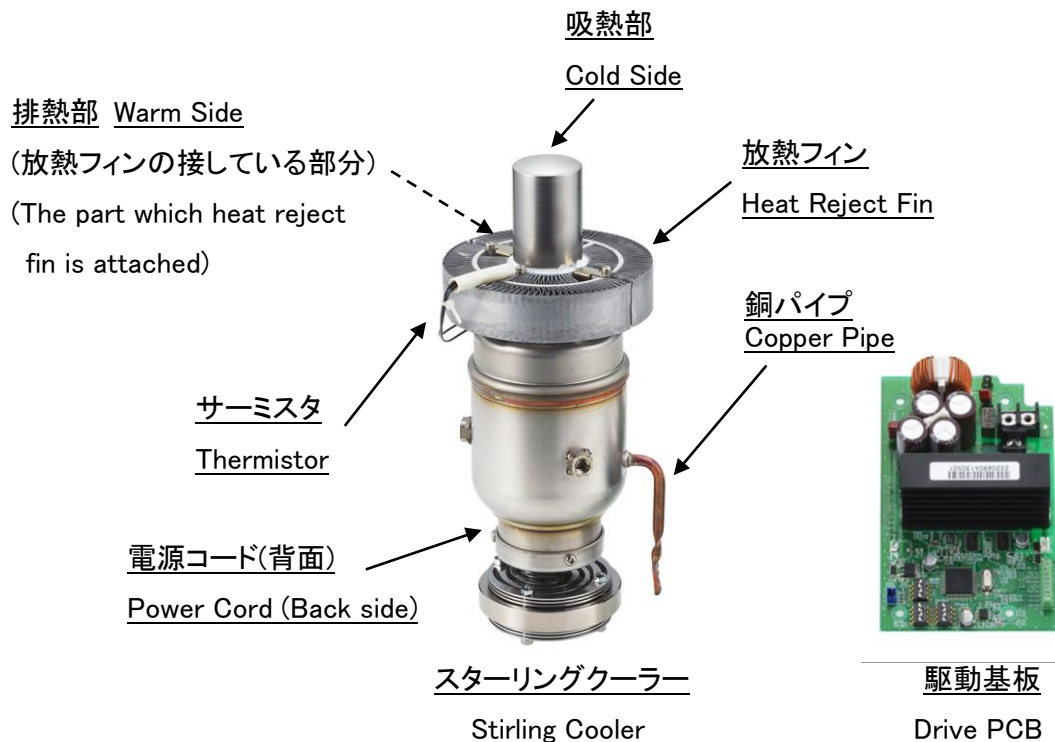

3.2 主な仕様 Main Specification

No.	項目 Item	仕様 Specification
1	製品寸法 Product Dimension	約(Approximately) W 130 x D 130 x H 264 mm
2	製品質量 Weight	約(Approximately) 2.3 kg
3	冷媒 Refrigerant	ヘリウム(He) Helium
4	冷媒量 Amount of Refrigerant	3.0 g
5	冷媒圧力 Inside Pressure of Stirling Cooler	3.0 MPa
6	電源電圧 Power Source Voltage	DC 24 V \pm 10 % for Drive PCB
7	定格電流 Rating Current	6A ピーク電流が 10A 流れる場合があるので、10A 以上の容量を持つ電源を準備してください。 Prepare power supply with output current more than 10A for peak current 10A.
8	冷却性能 Cooling Capacity [条件 Condition] 周囲温度 Ambient Temp.: 25°C (排熱部温度 Warm Side Temp.: 45°C) 出力設定電圧 Input Voltage to Set Output Voltage: 5V	25W 以上 25 W and over (吸熱部温度 Cold Side Temp.: -80°C)
9	使用温度範囲 Ambient Temperature Range to Use	0 ~ 35 °C
10	吸熱部許容温度範囲 Acceptable Temperature Range at Cold Side	-100 ~ -20 °C
11	付属品 Accessories	駆動基板 (Drive PCB)



ラインバード工業株式会社 TWINBIRD CORPORATION

<http://fpsc.twinbird.jp>

3.3 主要寸法 Main Size

(a) スターリングクーラー Stirling Cooler

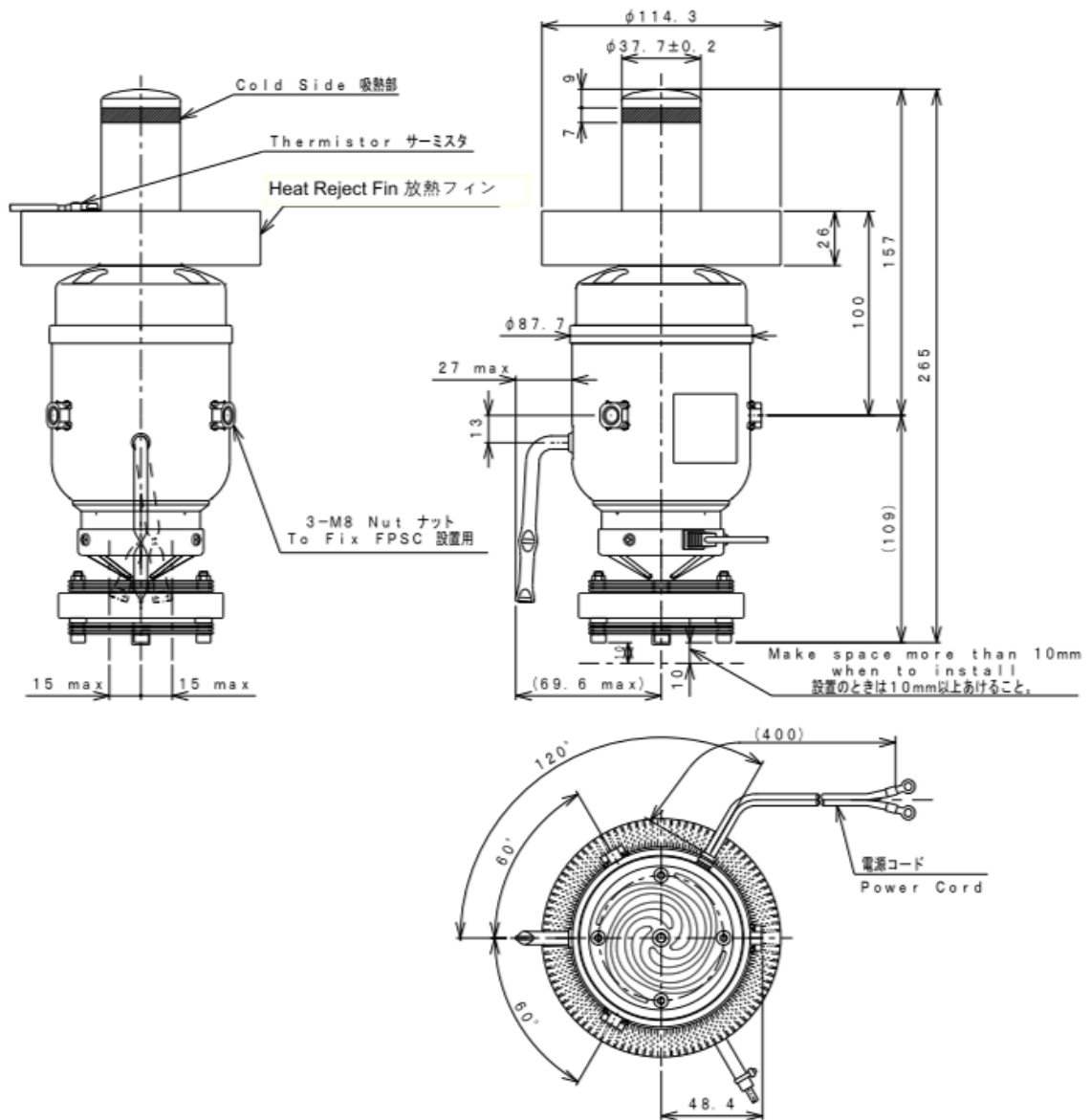

[mm]



ラインバード工業株式会社 TWINBIRD CORPORATION

<http://fpsc.twinbird.jp>

(b) 駆動基板 Drive PCB

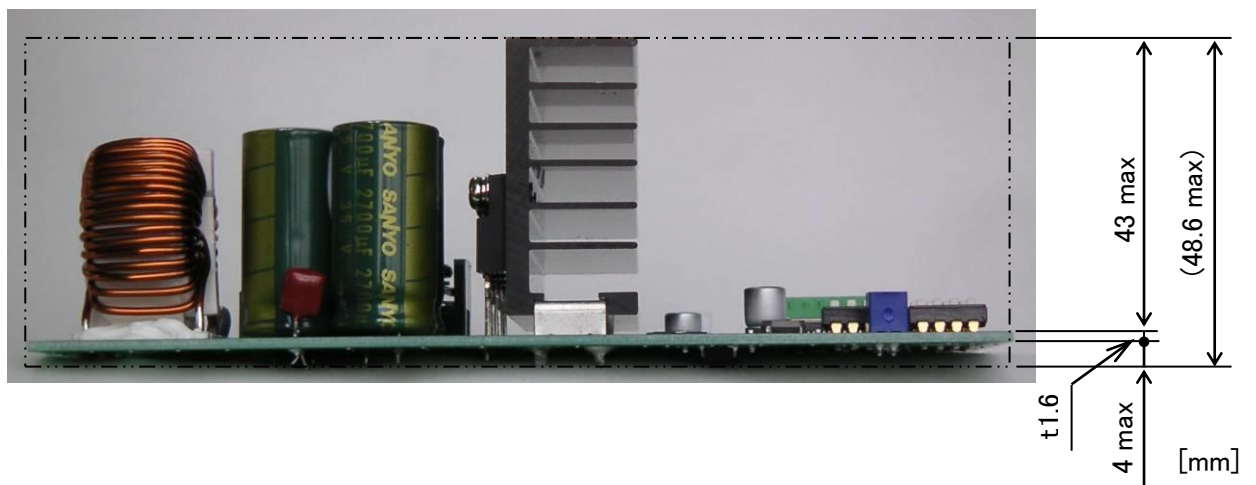
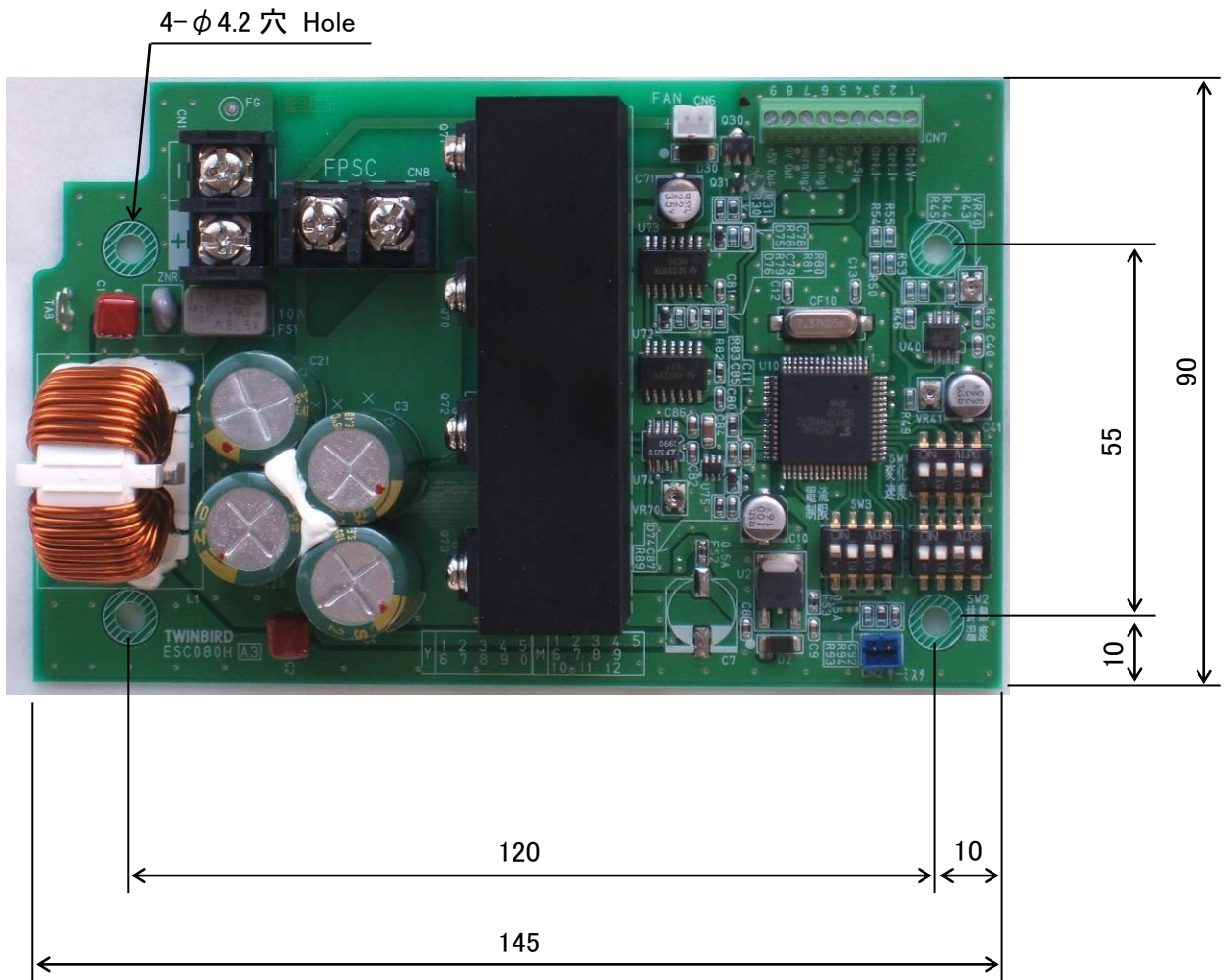

ラインバード工業株式会社 TWINBIRD CORPORATION

<http://fpsc.twinbird.jp>

4. スターリングクーラーの動作方法 Drive of Stirling cooler(FPSC)

4. 1準備 Preparation

(1)電源:DC24V、定格電流:6A

ピーク電流が 10A 流れる場合があるので、10A 以上の容量を持つ電源を準備してください。

(2)温調器と温度センサー(抵抗器でマニュアル動作可能)

(3)配線材とスイッチ

(1)Power source: DC24V, Rating current:6A

Prepare power supply with output current more than 10A for peak current 10A.

(2)Temp. controller and Temp. sensor

(3)Wire and Switch

4. 2配線 Wiring of the Drive PCB

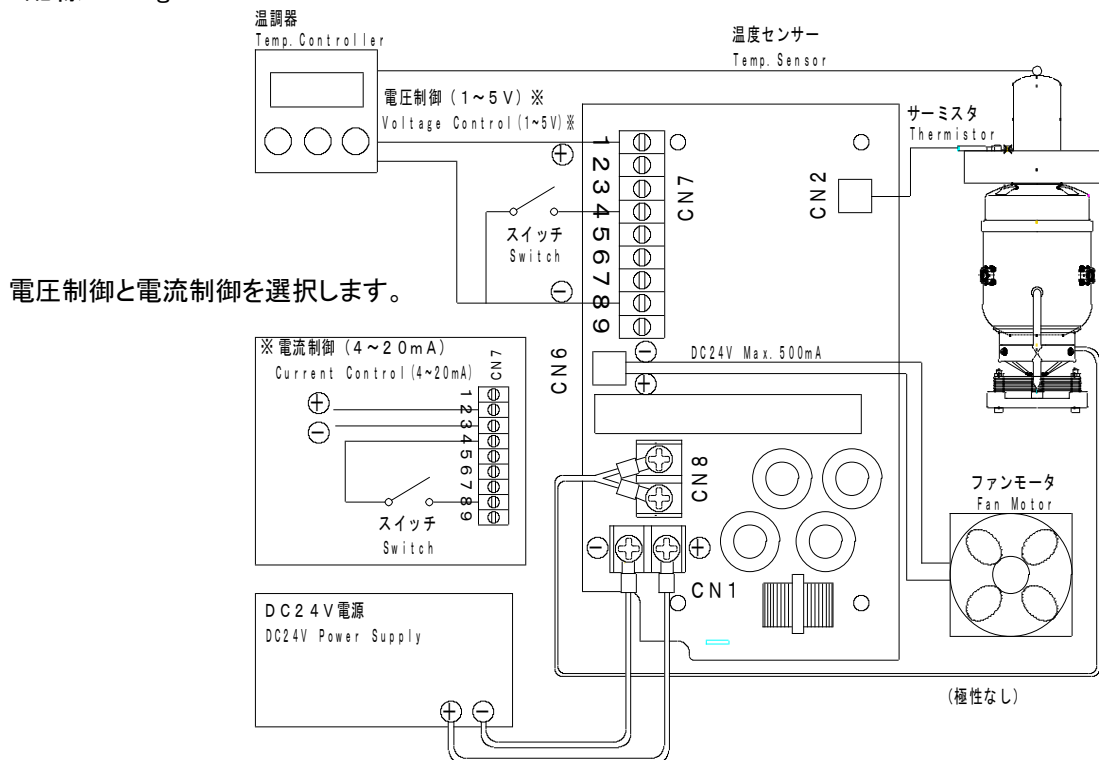

4. 3運転方法 Drive of FPSC

電源投入の前に接続をご確認ください。 Please check the connections before applying voltage.

(1)DC24V 電源のスイッチを入れる。

(2)駆動基板に取り付けたスイッチを ON(CLOSE)にする。

(1)Turn on the Switch of Power supply.

(2)Turn on the Switch of the Drive PCB.

4. 4停止方法 Stop of FPSC

(1)駆動基板に取り付けたスイッチを OFF(OPEN)にする。

(2)DC24V 電源のスイッチを切る。

(1)Turn off the Switch of the Drive PCB.

(2)Turn off the Switch of Power supply.



ラインバード工業株式会社 TWINBIRD CORPORATION

<http://fpsc.twinbird.jp>

5. 駆動基板の入出力

Pin	仕様
[CN7] フェニックスコンタクト MPT0.5/9-2.54 ・適合電線: 0.14 ~ 0.5 mm ² (より線・単線) 26 ~ 20 AWG ・電線むき長さ: 4.5 mm	
1	出力設定入力 1 入力 DC 1.0~5.0 V 出力(CN8) AC 2.0~16 V
	出力設定入力 2 入力 DC 4~20 mA 出力(CN8) AC 2.0~16 V
2(+)	運転/停止信号入力 入力 High Low 機能 停止 運転
3(-)	
5	異常信号出力 出力 High Low 状態 異常 正常
	警告信号出力 1 出力 High Low 状態 警告 正常
6	警告信号出力 2 出力 High Low 状態 警告 正常
	リファレンス出力 ・出力電圧: DC 5.0 V (±10%) ・許容出力電流: 50 mA
8(0V)	[CN2] JST B2B-PH-K-E (青) ・適合コネクタ: JST PHR-2
9(+5V)	
1	排熱部サーミスタ
2	
[CN6] JST B2B-PH-K-S (白) ・適合コネクタ: JST PHR-2	
1(+)	ファン出力 ・出力電圧: 電源入力電圧 +0/-0.3 V ・許容出力電流: 500 mA
2(-)	
[CN8] IDEC BP100-2PN10 ・端子ねじ: M3.5 ・適正締付トルク: 0.6~1.0 N・m (6.1~10.2 kgf・cm)	
1	FPSC 出力 ・出力電圧範囲: AC 2.0~16 V (RMS) ・許容出力電流: 9 A (RMS)(設定最大値)
2	
[FG] φ 1.8 mm (穴) - GND	
[CN1] IDEC BP100-2PN10 ・端子ねじ: M3.5 ・適正締付トルク: 0.6~1.0 N・m (6.1~10.2 kgf・cm)	
1(+)	電源入力 ・入力電圧: DC 24 V (±10%) ・定格電流: 6 A (24V 入力時) (極性をご確認の上、接続して下さい。)
2(-)	

[SW1] DIP SW:0110
 電圧上昇速度設定
[SW2] DIP SW:0010(54°C)
 排熱部温度上限設定:
 (この設定でご使用ください。)
[SW3] DIP SW 1010(8A)
 電流制限値設定:
 (この設定でご使用ください。)
 DIP SW と設定値の例

ON OFF
 1 2 3 4 ... ON (1)
 ... OFF (0)
 0 1 1 0

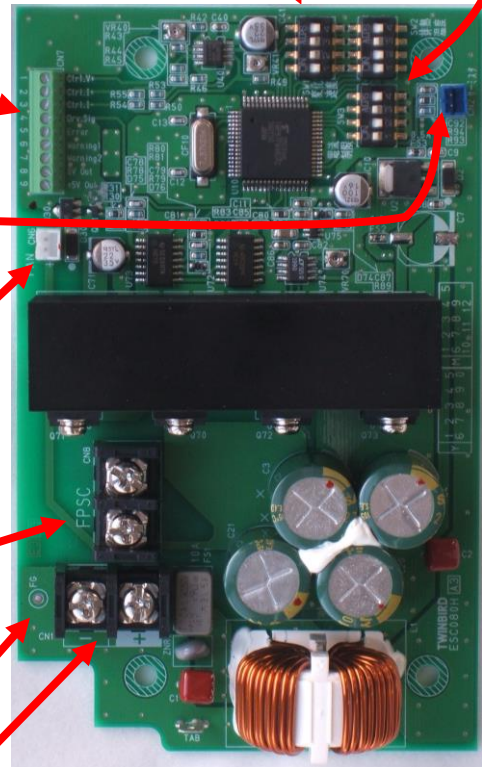

ラインバード工業株式会社 TWINBIRD CORPORATION

<http://fpsc.twinbird.jp>

Input and Output of Drive PCB

Pin	Specification					
[CN7] PHOENIX CONTACT MPT0.5/9-2.54 Acceptable Wire: 0.14 - 0.5 mm ² , 26 - 20 AWG (Stranded conductor, Solid conductor) Strip Length: 4.5 mm						
1	Setting of Output 1					
	<table border="1"> <tr> <td>Input</td> <td>1.0 ~ 5.0 V DC</td> </tr> <tr> <td>Output (CN8)</td> <td>2.0 ~ 16 V AC</td> </tr> </table>	Input	1.0 ~ 5.0 V DC	Output (CN8)	2.0 ~ 16 V AC	
Input	1.0 ~ 5.0 V DC					
Output (CN8)	2.0 ~ 16 V AC					
2(+)	Setting of output 2					
3(-)	<table border="1"> <tr> <td>Input</td> <td>4 ~ 20 mA DC</td> </tr> <tr> <td>Output (CN8)</td> <td>2.0 ~ 16 V AC</td> </tr> </table>	Input	4 ~ 20 mA DC	Output (CN8)	2.0 ~ 16 V AC	
	Input	4 ~ 20 mA DC				
Output (CN8)	2.0 ~ 16 V AC					
4	Drive / Stop of FPSC					
	<table border="1"> <tr> <td>Input</td> <td>High</td> <td>Low</td> </tr> <tr> <td>Function</td> <td>Stop</td> <td>Drive</td> </tr> </table>	Input	High	Low	Function	Stop
Input	High	Low				
Function	Stop	Drive				
5	Emergency Signal Output					
	<table border="1"> <tr> <td>Output</td> <td>High</td> <td>Low</td> </tr> <tr> <td>Status</td> <td>Emergency</td> <td>Normal</td> </tr> </table>	Output	High	Low	Status	Emergency
Output	High	Low				
Status	Emergency	Normal				
6	Alarm Signal 1 Output					
	<table border="1"> <tr> <td>Output</td> <td>High</td> <td>Low</td> </tr> <tr> <td>Status</td> <td>Alarm</td> <td>Normal</td> </tr> </table>	Output	High	Low	Status	Alarm
Output	High	Low				
Status	Alarm	Normal				
7	Alarm Signal 2 Output					
	<table border="1"> <tr> <td>Output</td> <td>High</td> <td>Low</td> </tr> <tr> <td>Status</td> <td>Alarm</td> <td>Normal</td> </tr> </table>	Output	High	Low	Status	Alarm
Output	High	Low				
Status	Alarm	Normal				
8(0V)	Reference Voltage Output Output Voltage: 5.0 V DC (±10%)					
9(+5V)	Output Current Capacity: 50 mA					
[CN2] JST B2B-PH-K-E (Blue) Acceptable Connector: JST PHR-2						
1	Warm Side Thermistor					
2						
[CN6] JST B2B-PH-K-S (White) Acceptable Connector: JST PHR-2						
1(+)	Output to Fan Output Voltage:					
2(-)	Power Source Voltage +0/-0.3 V Output Current Capacity: 500 mA					
[CN8] IDEC BP100-2PN10 - Screw: M3.5 - Proper Torque: 0.6~1.0 N m (6.1~10.2 kgf cm)						
1	Output to FPSC					
2	Output Voltage Range: 2.0~16 V AC (RMS)					
	Output Current Capacity: 9 A (RMS) (Maximum value to set)					
[FG] φ 1.8 mm (Hole)						
-	GND					
[CN1] IDEC BP100-2PN10 - Screw: M3.5 - Proper Torque: 0.6~1.0 N m (6.1~10.2 kgf cm)						
1(+)	Power Source Input Input Voltage: 24 V DC (± 10 %)					
2(-)	Rating Current: 6 A (at 24 V Input) (Please check the polarity before connecting.)					

[SW1] DIP SW
Setting of Output Voltage Change

[SW2] DIP SW: 0010(54°C)
Setting of Warm Side Temperature Limit(Please use with this setting.)

[SW3] DIP SW 1010(8A)
Setting of Output Current Limit: (Please use with this setting.)

Example of DIP SW and the Value

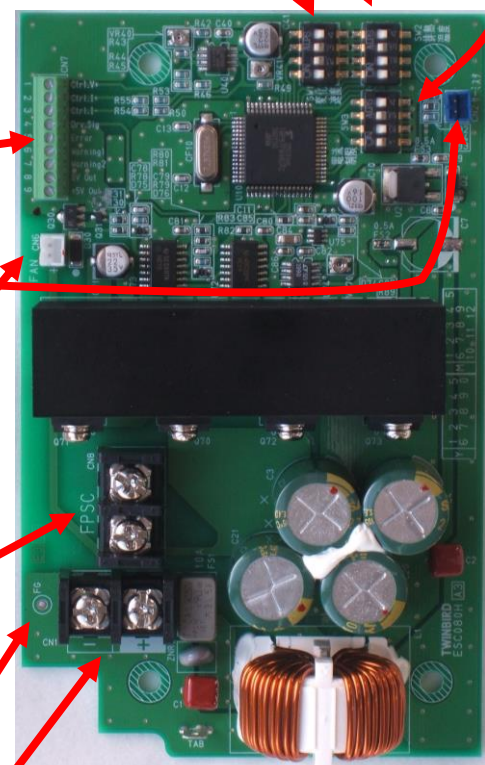

ラインバード工業株式会社 TWINBIRD CORPORATION

<http://fpsc.twinbird.jp>

6. 駆動基板の動作 Function of Drive PCB

6. 1 動作概要 Outline of Function

この基板は、フリーピストンスターリングクーラー08(FPSC)を接続し、下記の機能を有します。

This PCB is designed to operate in conjunction with a Free Piston Stirling Cooler 08 (FPSC) and has the following functions.

- (1) DC24V を電源入力とし、80 Hz の PWM 波形を出力することで FPSC を駆動します。
To drive FPSC with 80 Hz PWM output, with power inverted from 24 V DC input power.
- (2) FPSC の駆動電圧は、所定の端子に電圧 (DC 1~5V) 又は、電流 (DC 4~20mA) を入力することにより決定されます。
To provide the desired drive voltage to the FPSC, the drive voltage is decided by the input voltage (1- 5 V DC) or input current (4 - 20 mA DC) to the control terminal.
- (3) FPSC 運転開始直後において、FPSC の駆動電圧は[SW1]で設定された速度で段階的に上昇します。
After initial start up of the FPSC, the driving voltage increases in steps at a speed determined by the [SW1] settings.
- (4) FPSC への出力電流が[SW3]で設定された値を超えないよう、出力電圧を制限します。
Control the output voltage in order to limit the output current to the FPSC not to exceed the value set by the [SW3].
- (5) FPSC が動作中に、ファンモータへ電圧を供給します。
While FPSC is working, it provides voltage supply to the fan motor.
- (6) 次の状態検出時に、所定の端子より異常信号を出力し、FPSC の動作を停止します。
The PCB outputs an emergency signal and stops power output to the FPSC when following conditions are detected
 - ①排熱側温度センサーの温度が、[SW2]で設定された温度に達した。
When the temperature of the sensor on the warm side reaches the temperature set by the [SW2].
 - ②FPSC が接続されていないか、又は、断線した。
When the FPSC is disconnected or the input power wire is cut.
 - ③温度センサーが接続されていないか、又は、断線した。
When the temperature sensor is disconnected or wire is cut.
 - ④入力電源電圧が範囲外である。
The power source voltage is out of allowable range.



ラインバード工業株式会社 TWINBIRD CORPORATION

<http://fpsc.twinbird.jp>

(7) 次の状態検出時に、所定の端子より警告信号を出力します。

Generating an alarm signal from prescribed terminal when the following conditions are detected.

① 排熱部に設置した温度センサーの温度が、[SW2]で設定された温度よりも 5°C低い温度に達した。

When the temperature of the sensor on the warm side reaches 5 deg C lower than the temperature setting of the [SW2].

②FPSC への出力設定信号のレベルが規定の範囲外である。

When the level of output set signal is out of the allowed range.

6. 2 電源 Power source

電源入力端子[CN1]に電源を接続します。

Connect power source to power input terminal [CN1].

No.	項目 Item	仕様 Specification
1	定格電圧 Rating voltage	DC 24 V
2	許容電圧範囲 Allowable voltage	DC 21.6 ~ 26.4 V (DC 24 V ± 10 %)
3	定格電流 Rating current	6A

6. 3 FPSC への出力 Output to FPSC

FPSC 出力端子[CN8]より、FPSC へ駆動電圧を出力します。

Drive voltage to FPSC is supplied from FPSC output terminal [CN8].

No.	項目 Item	仕様 Specification
1	出力波形 Output wave shape	PWM 波形 PWM
2	基本周波数 Frequency	80.0Hz
3	キャリア周波数 Carrier frequency	28.8 kHz
4	出力電圧範囲 Output voltage range	AC 2.0~16.0 V (RMS) @80.0Hz
5	最大出力電流 Output current capacity	9A (RMS)



ラインバード工業株式会社 TWINBIRD CORPORATION

<http://fpsc.twinbird.jp>

6. 4 ファン出力 Output to fan

ファン出力端子[CN6]より、ファンモータへ電圧を出力します。

Drive voltage to fan motor is supplied from fan output terminal [CN6].

No.	項目 Item	仕様 Specification
1	出力条件 Condition for output	FPSC 駆動時 While FPSC is driven
2	出力電圧 Output voltage	電源入力電圧 +0/-0.3 V Power source voltage +0/-0.3 V
3	最大出力電流 Output current capacity	500 mA

6. 5 FPSC の運転/停止 Drive / stop of FPSC

運転/停止信号入力端子[CN7-#4]の状態に応じ、FPSC へ電圧出力/停止を行います。

FPSC is driven or stopped by drive / stop signal at signal input terminal [CN7-#4].

No.	入力信号 Input	機能 Function
1	High (Open)	停止 (FPSC への電圧出力停止) Stop
2	Low	運転 (FPSC へ電圧出力) Drive

* High=DC 5V,Low=GND

* 入力端子は、基板内で 47kΩ 抵抗にて DC 5V に接続

Signal input terminal is connected to 5V DC through 47 k ohm resistor on PCB.

6. 6 出力設定 Setting of output

出力設定入力(電圧入力=CN7,Pin#1 又は電流入力=CN7,Pin#2,3 のどちらか一方)の値によって、FPSC へ出力する電圧を決定します。

Output voltage is decided by input voltage [CN7, Pin # 1] or input current [CN7, Pin # 2, 3].

Step No.	入力無効 Out of input range	入力有効範囲 Available input range							入力無効 Out of input range
		1	...	65	...	129	...	256	
電圧 Voltage (V) [V]	$0.000 \leq V < 1.000$	1.000	...	2.004	...	3.008	...	5.000	$5.000 < V < 6.000$
4/255 (V/Step)									
電流 Current (I) [mA]	$0.000 \leq I < 4.000$	4.000	...	8.016	...	12.031	...	20.000	$20.000 < I < 21.000$
16/255 (mA/Step)									
出力電圧 Output voltage [V]	2.000	2.000	...	8.300	...	12.500	...	16.000	16.000
$0.45 \times 14/64$ (V/Step) $0.3 \times 14/64$ (V/Step) $0.25 \times 14/127$ (V/Step)									

* 電圧および電流が同時入力されている場合は、電圧入力が優先されます。

Input voltage has priority over input current.



ラインバード工業株式会社 TWINBIRD CORPORATION

<http://fpsc.twinbird.jp>

6. 7 [SW1] FPSC 出力電圧の変化速度 Changing speed of output voltage ramp-up

運転時の出力電圧を変化させる速度は、次の(1)～(3)の状態により異なります。

Changing speed of output voltage depends on the driving condition, following (1) - (3).

(1) 出力電圧を上げる時

While output voltage increasing

出力電圧の変化速度は[SW1]の設定に基づきます。

Ramp speed of output voltage depends on [SW1] setting.

[SW1]状態 [SW1] value *1	0110	0111	1000	1001	1010
Ramp speed of output voltage	1 step / 4.0 sec	1 step / 4.8 sec	1 step / 5.6 sec	1 step / 6.4 sec	1 step / 8.0 sec
SW1 状態 SW1 value *1	1011	1100	1101	1110	1111
Ramp speed of output voltage	1 step / 10.4 sec	1 step / 12.8 sec	1 step / 16.0 sec	1 step / 19.2 sec	1 step / 22.4 sec

*1 [0110] 以上の設定でご使用ください。
Select [0110] or bigger.

※[SW1]と設定値の例

Example of [SW1] and the Value

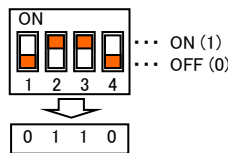

スターリングクーラーは、大きな熱負荷を冷却する場合、あるいは大きな熱変動を伴う場合、異常振動による異音が発生し、故障に至る恐れがあります。ご使用において、異音が発生した場合は、次ページの「ご使用にあたってのお願い」を参照して、駆動設定の変更をお願い致します。

Stirling Cooler may operate with rather larger noise and /or vibration when your cooling object has larger heat mass or heat fluctuation in some cases. This operation in such condition also causes irreversible damage to your Stirling Cooler. Refer to “CAUTION” on next page and set optimum configuration on circuit board when Stirling cooler operates with larger noise or larger vibration.

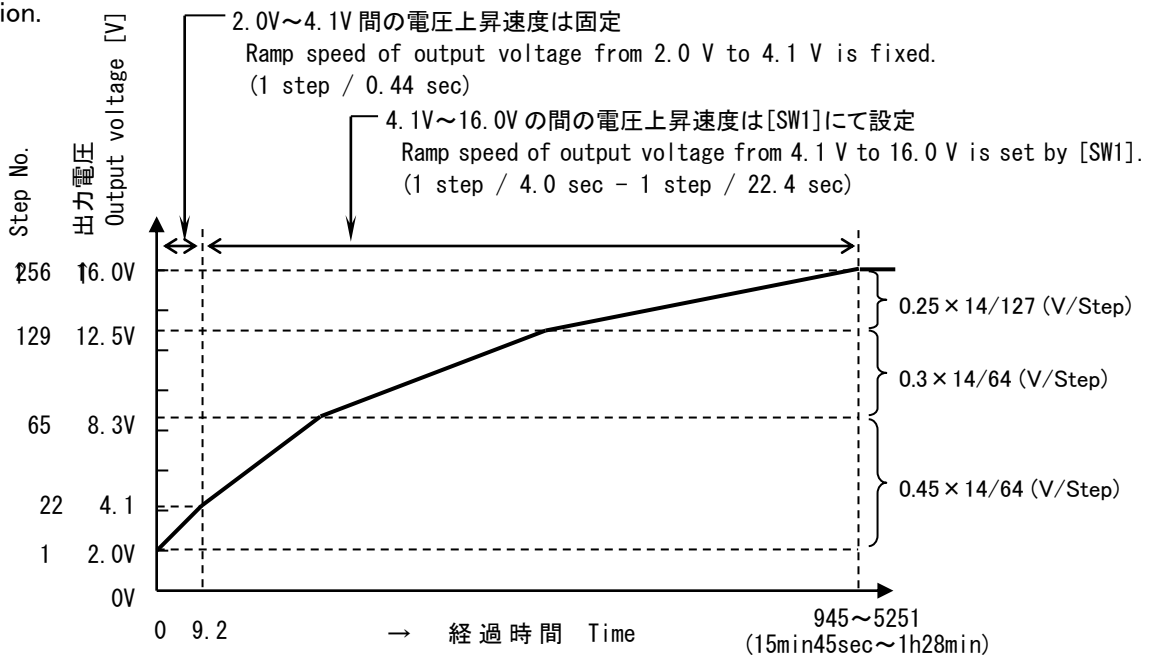

ラインバード工業株式会社 TWINBIRD CORPORATION

<http://fpsec.twinbird.jp>

(2)出力電圧を下げる時

While output voltage decreasing 1 step / 0.18 sec

(3)運転を停止する時

Process for stop 5 step / 0.09 sec

ご使用にあたってのお願い

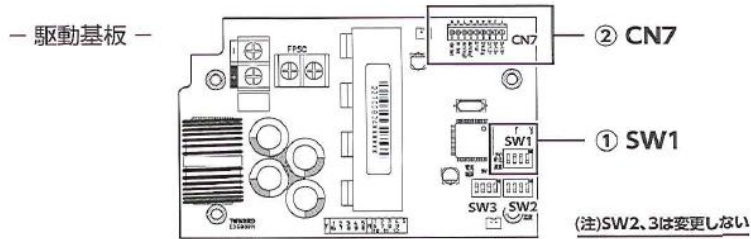

(1) 運転開始～出力設定電圧までの間に異音が発生した場合

駆動基板 SW1「電圧上昇速度設定」を変更して、出力電圧の変化速度を遅くしてください。

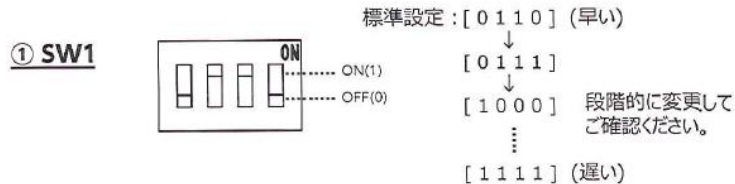

(2) 出力設定電圧に安定した状態で異音が発生した場合

以下の方法で「出力設定入力」を下げて、出力電圧を抑えて下さい。

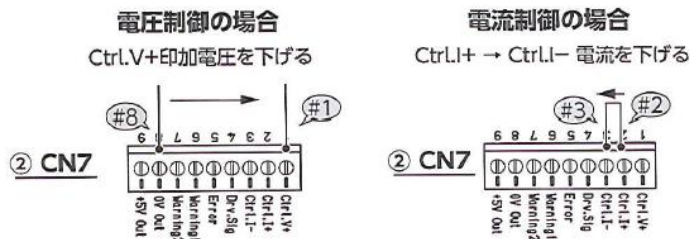

CAUTION

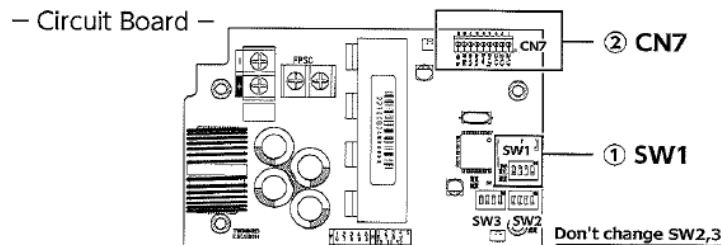

ラインバード工業株式会社 TWINBIRD CORPORATION

<http://fpsc.twinbird.jp>

(1) Change SW1 to make slower as shown below when Stirling Cooler operates with some noise and/or vibration during starting up procedure.

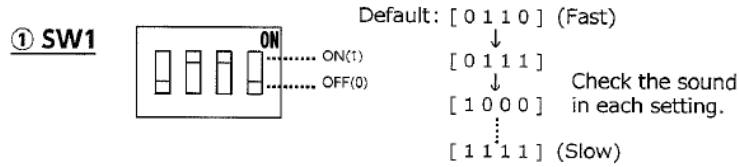

(2) Decrease CN7 "Setting of Output" to lower as shown below when such noise and/or vibration is generated after operation voltage reached to stable value.

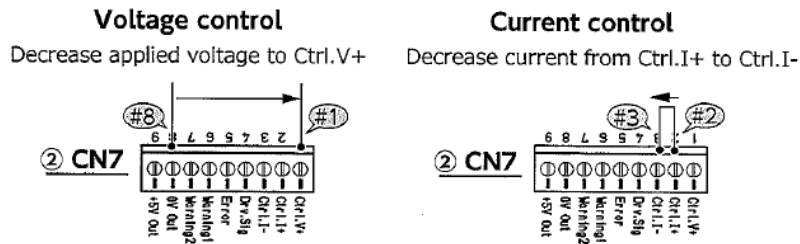

6. 8 [SW2] 排熱部温度上限設定

Setting of Warm Side Temperature Limit

0010 54°C

この設定でご使用ください。設定を変更して使用した場合、故障の原因となります。

Please use with this setting.

Changing this setting could cause internal damage.

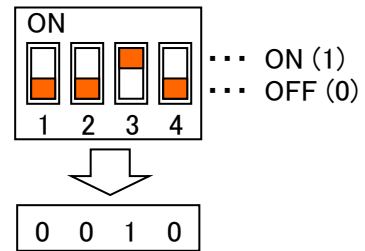

6. 9 [SW3] 電流制限値設定

Setting of Output Current Limit

1010 8A

この設定でご使用ください。設定を変更して使用した場合、故障の原因となります。

Please use with this setting.

Changing this setting could cause internal damage.

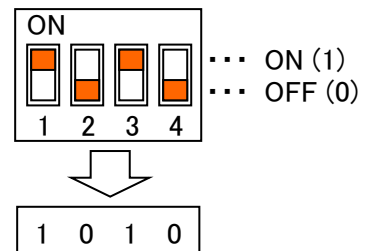

6. 10 異常信号出力 Emergency signal output

(1) 異常の条件 Emergency situations

次のいずれかの場合、FPSC への電圧出力を停止し、異常信号出力端子[CN7-#5]より出力します。

In the following situations, power supply to the FPSC will be stopped and an emergency signal will be output from the signal output terminal [CN7-#5].



ラインバード工業株式会社 TWINBIRD CORPORATION

<http://fpsc.twinbird.jp>

①排熱側温度センサーの温度が、[SW2]で設定された排熱側温度上限に達した。

Temperature sensor at warm side has reached the limit temperature set by [SW2].

②FPSC が接続されていないか、又は、断線した。

FPSC disconnected or the input power wire is cut.

③排熱側温度センサーが接続されていないか、又は、断線した。

Temperature sensor at warm side is disconnected or wire is cut.

④入力電源電圧が範囲外である。

The power source voltage is out of allowable range.

(入力電源電圧 < 21.5V 又は 入力電源電圧 > 26.5V)

(Power source voltage < 21.5 V or Power source voltage > 26.5 V)

No.	出力信号 Output	状態 Status
1	High	異常 Emergency
2	Low	正常 Normal

(2)異常信号出力停止条件 Condition for cancellation of the emergency signal output
運転/停止信号が停止になった時

When the on / off signal goes off.

6. 11 警告信号出力1 Alarm signal 1

(1)警告信号 1 出力条件 Situation for alarm signal 1 output

次の場合、警告信号 1 出力端子[CN7-#6]より出力します。

FPSC への電圧出力は停止しません。

In the following situation, alarm signal 1 will be output from alarm signal 1 output terminal [CN7-#6].

Power supply to FPSC will not be stopped.

① 排熱部に設置した温度センサーの温度が、[SW2]で設定された温度よりも 5℃低い温度に達した。

The temperature of the sensor on the warm side reaches 5 deg C lower than the temperature set by [SW2].

No.	出力信号 Output	状態 Status
1	High	警告 Alarm
2	Low	正常 Normal

(2)警告信号1停止条件 Condition for cancellation of the alarm signal 1 output
上記①の状態に該当しなくなった時。

When the temperature of the sensor on the warm side goes down 5 deg C lower than the temperature set by DIP switch.



ラインバード工業株式会社 TWINBIRD CORPORATION

<http://fpsc.twinbird.jp>

6. 12 警告信号出力2 Alarm signal 2

(1)警告信号 2 出力条件 Situation for alarm signal 2 output

次の場合、警告信号 2 出力端子[CN7-#7]より出力します。

FPSC への電圧出力は停止しません。

In the following situation alarm signal 2 will be output from alarm signal 2 output terminal [CN7-#7].

Power supply to FPSC will not be stopped.

①FPSC への出力設定信号のレベルが規定の範囲外である。

The level of output set signal is out of the allowed range.

(出力設定電圧 < 1V 又は 出力設定電圧 > 5V) 且つ (出力設定電流 < 4mA 又は 出力設定電圧 > 20mA)

(Setting voltage < 1 V or Setting voltage > 5 V) and (Setting current < 4 mA or Setting current > 20 mA)

No.	出力信号 Output	状態 Status
1	High	警告 Alarm
2	Low	正常 Normal

(2)警告信号2停止条件 Condition for cancellation of the alarm signal 2 output

上記①の状態に該当しなくなった時。

When the level of output set signal is within the allowable range.

7. お問い合わせ先

ツインバード工業株式会社

SC 営業部

Tel: 03-3663-8774

Fax: 03-3663-8642

〒103-0001 東京都中央区日本橋小伝馬町 14-4 ツインバード日本橋ゲートオフィス

Contact

TWINBIRD CORPORATION

SC Sales Department

Phone: +81-3-3663-8774

Facsimile: +81-3-3663-8642

Address: 14-4, Kodenma-cho, Nihonbashi, Chuo-ku, Tokyo, 103-0001, Japan



ツインバード工業株式会社 TWINBIRD CORPORATION

<http://fp.sc.twinbird.jp>